



NL

Voor gebruik waarschuwingen	01
Onderdelen	02
Bevestig airbag	03
Opladen	04
Laden	05
Activeren	06
Na de implementatie	07
Onderhoud	08
Opslag en transport	09
Aansprakelijkheid	10



Lees de gebruiksaanwijzing voor het gebruik zorgvuldig door en bewaar deze gedurende de gehele gebruiksduur!

Doel | Toepassingsgebied

Het AEROBAG plugin systeem, met rugbeschermer, is speciaal ontworpen voor fietsers, onder meer voor wielrennen, trekking en het gebruik van e-bikes. Het systeem is ontworpen om compact en lichtgewicht te zijn. Bij gebruik als persoonlijke beschermingsmiddelen (PBM) mag het AEROBAG plugin systeem uitsluitend in combinatie met gecertificeerde kleding worden gebruikt. Het doel van het airbagsysteem is om het risico op ernstig letsel bij een val te helpen verminderen, met name aan de heupen, nek en borst.

Het systeem kan niet in alle omstandigheden bescherming garanderen. Dit geldt onder meer voor situaties zoals directe botsingen met objecten waarbij de fietser niet van de fiets valt.

Het airbagsysteem is geen vervanging voor het dragen van een gecertificeerde fietshelm. Het systeem is ontworpen voor gebruik binnen een optimaal temperatuurbereik van 0 °C tot +40 °C.

Gebruiksbeperkingen | Uitsluiting

Het AEROBAG plugin systeem is uitsluitend ontworpen voor het gebruiksdoel dat wordt beschreven in de paragraaf „Doel | Toepassingsgebied“. De airbag is niet geschikt voor andere doeleinden, met name paardrijden, skiën, mountainbiken, BMX, motorsport of voor gebruik op gemotoriseerde voertuigen zoals scooters, quads, Segways of andere vergelijkbare sporten.

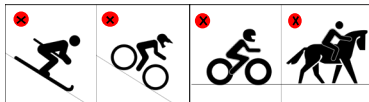

- **Verplichte helm:** Het airbagsysteem is geen vervanging voor een fietshelm. Het moet worden gedragen in combinatie met een gecertificeerde helm.
- **Medische waarschuwing:** De activeringsgesp bevat een magneet. Gebruikers met een pacemaker of defibrillator dienen een arts te raadplegen, aangezien magneten de werking van elektronische implantaten kunnen verstoren

01 Voor gebruik

Van AEROBAG plugin systeem



De AEROBAG mag uitsluitend worden gebruikt tijdens het fietsen; voor alle andere activiteiten moet het airbagsysteem worden uitgeschakeld. Raadpleeg het hoofdstuk „Het systeem in- en uitschakelen“ voor instructies.

- Spring niet met je fiets van stoepranden of van of over soortgelijke obstakels
- Rijd niet van trappen of treden af
- Gebruik de persoonlijke beschermingsmiddelen (PBM) niet voor mountainbiken
- Gebruik de PBM niet in een bikepark of op trails
- Draag geen kleding die de werking van de airbag kan belemmeren.
- Dit omvat dikke sjaals, dikke capuchons of soortgelijke volumineuze kleding.
- Gebruik geen liften, trappen of soortgelijke snel accelererende voertuigen wanneer het systeem is geactiveerd.

Maatvoering

Een goede pasvorm is essentieel om de belangrijkste lichaamsdelen effectief te beschermen. Raadpleeg het hoofdstuk „Maatvoering“ om de juiste maat van de airbag te bepalen. Controleer altijd of de aangeschafte maat, na inbouw in de kleding, de kritieke zones (borst, heupen en nek) goed bedekt. Kies indien nodig een andere maat.

Kleding

Kleding die over de airbag wordt gedragen, moet voldoende rekbaar zijn en voldoende ruimte bieden om een correcte werking te garanderen. Strakke of knellende kleding kan ervoor zorgen dat de airbag niet goed kan worden opgeblazen.

Controleer of het AEROBAG plugin systeem volledig functioneert.

Het meenemen van scherpe of puntige voorwerpen kan de werking van veiligheidsvoorzieningen verminderen.

Er kan geen garantie worden gegeven dat alle letsels worden voorkomen. Dit omvat onder meer verdraaiingen, overstrekking of compressie, evenals compressiefracturen van de wervelkolom.

Veiligheidsinformatie

Het AEROBAG plugin systeem kan het risico op ernstig letsel door een botsing alleen verminderen als het correct wordt gedragen. Neem het hoofdstuk „Bevestig Airbag“ in acht.

Er mogen geen wijzigingen worden aangebracht aan het AEROBAG plugin systeem of de rugbeschermer om ervoor te zorgen dat de beschermende functie onder alle omstandigheden gewaarborgd is.

Wijzigingen maken alle garantieclaims ongeldig. De flexibiliteit van de rugbeschermer wordt gewaarborgd door de eigenschappen van het oppervlaktemateriaal; de beschermer mag echter niet worden vervormd.

Functionaliteit

AEROBAG is een sensorgestuurde bescherming die is ontworpen om de impactkrachten bij een val te verminderen. De via USB-C oplaadbare sensoren analyseren meer dan 300 keer per seconde de positie en oriëntatie van de AEROBAG en de fietser. Wanneer aan de gedefinieerde activeringsvoorwaarden is voldaan, reageert het systeem en vult de inflator de airbag binnen milliseconden met CO₂. Dit zorgt ervoor dat het volledige beschermende effect van de airbag wordt ingezet. Na het in werking treden keert de airbag automatisch terug naar zijn oorspronkelijke vorm. In geval van activering en na controle van de airbag op eventuele schade, kan het systeem opnieuw worden gebruikt met een nieuwe inflator.

Technische gegevens

- Volume van de airbag: 10-15 liter, afhankelijk van de maat
- Volledige opgeblazen binnen 120 ms
- Batterijduur: 25-30 uur
- Optimaal gebruiks- en temperatuurbereik van 0 °C tot +40 °C

01 Waarschuwingen

Het systeem



Gebruiksaanwijzing:

Gebruik de Aerobag Plug-in niet als de gesp niet gesloten is, als de batterij bijna leeg is of als de airbag een storing vertoont. Gebruik de Aerobag Plug-in alleen als de gesp gesloten is en het LED-lampje groen brandt.

Opblaasmechanisme

Schroef geen enkel onderdeel van het opblaasmechanisme los. Zorg ervoor dat dit onderdeel te allen tijde intact blijft.

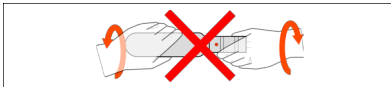
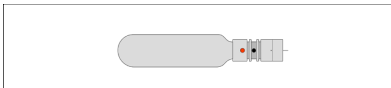

Beperkingen bij het afgaan

De airbag is ontworpen om af te gaan bij een val of een botsing. Er is geen garantie dat de airbag afgaat bij plotselinge externe schokken, zoals een aanrijding met een ander voertuig of directe, krachtige klappen.

Het systeem uitschakelen

- Open de gesp om het systeem uit te schakelen.
- Houd de activeringsgesp in de parkeerstand.
- Verwijder de gasgenerator uit de opblaasregeleenheid om onbedoeld afgaan te voorkomen.

Zoals beschreven in het hoofdstuk „Na het afgaan“.

Waterbestendigheid

Houd er rekening mee dat het AEROBAG-plug-insysteem niet volledig waterdicht is. Zware regenval of overmatig vocht kan ervoor zorgen dat de airbag niet goed functioneert. Vermijd contact met water in het gebied rond de plug-ins en gebruik het systeem alleen in droge omstandigheden om een goede werking en veiligheid te garanderen.

Application

Pour tirer le meilleur parti de votre système de plug-ins AEROBAG, nous vous recommandons d'utiliser l'application AEROBAG. Une fois inscrit, vous aurez accès aux dernières mises à jour logicielles pour votre système d'airbag. De plus, l'application vous permet de consulter facilement le numéro de série, l'état de l'enregistrement et le niveau de la batterie.



App Store
iOS



Android Play
Store

Chaîne de vidéos didactiques

Des vidéos didactiques sont disponibles pour vous aider à installer et à utiliser correctement le système. Veuillez consulter les vidéos sur <https://www.aerobag.eu/> pour obtenir des instructions claires, étape par étape.

Choix de la taille

assurez-vous de choisir la bonne taille et de positionner correctement le système en fonction de la longueur du torse de l'utilisateur.

L'airbag et la protection dorsale n'assurent une protection qu'au niveau de la poitrine, du cou et des hanches qu'ils recouvrent. Une protection optimale n'est garantie que lorsque le système est correctement positionné, conformément à sa conception.



1 Dimensions du module AEROBAG

Longueur du
torse :
43-47 cm

Taille :
155 à 175 cm



2 Dimensions du module AEROBAG



Longueur du
torse :
48-52 cm

Taille :
175-200 cm

02 Onderdelen

AEROBAG plugin systeem

1. Beschermhoes voor inflator
2. Inflator
3. Airbag sleeves
4. Activatiegesp met LED indicator
5. Heupverbinding
6. Rugbeschermer
7. Opblaasregeleenheid
8. USB-C-oplaadaansluiting

-  Lichaamszijde
 Luchtzijde

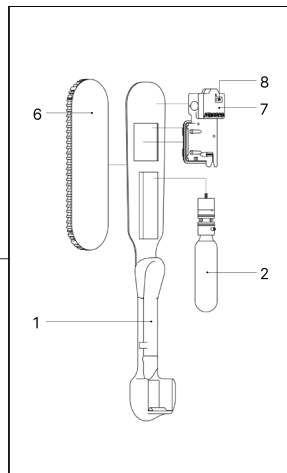
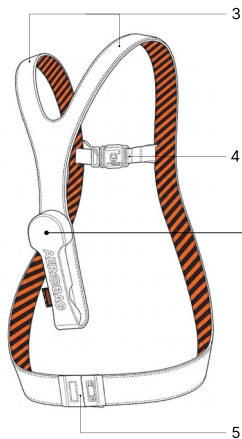

02 Onderdelen

AEROBAG-gecertificeerde bib shorts

1. AEROBAG plugin systeem
2. Gesp parkeerstand
3. Plug-in achterzak
4. Elastische lussen

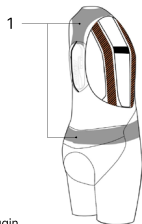

Bib shorts +
AEROBAG plugin

Afbeeldingen kunnen
per merk verschillen.

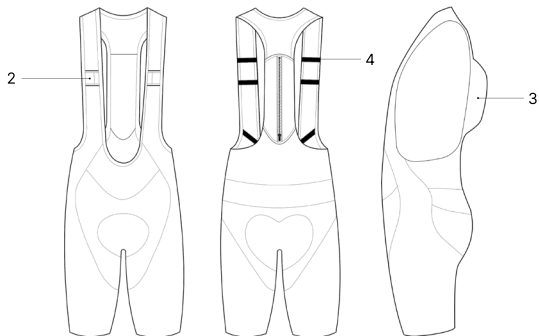



Bib shorts

02 Onderdelen

AEROBAG plugin systeem

1. Beschermhoes voor inflator
2. Inflator
3. Airbag sleeves
4. Activatiegesp met LED indicator
5. Heupverbinding
6. Rugbeschermer
7. Opblaasregeleenheid
8. USB-C-oplaadaansluiting



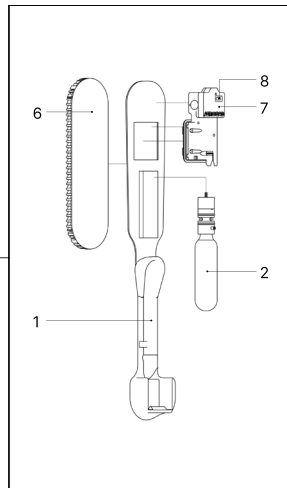
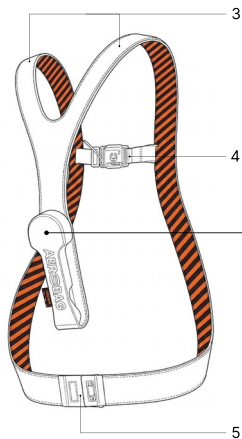

-  Lichaamszijde
 Luchtzijde

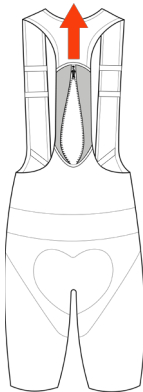

03 Bevestig airbag

De juiste pasvorm

De stappen kunnen enigszins verschillen, afhankelijk van de fietsbroek waarin de airbag is ingebouwd.

 <p>01</p>	 <p>02</p>	 <p>03</p>	<p>01 Open de achterzak</p> <p>02 AEROBAG plugin systeem Draai het zo dat de zwarte kant naar je toe wijst.</p> <p>03 Mouwen plaatsen Trek de sleeves zo ver mogelijk door de opening, zodat de airbag volledig bij de nek zit.</p> <p>Zorg ervoor dat de sleeves in de juiste richting zitten:</p> <div data-bbox="943 762 1240 847"><p>Lichaamszijde</p><p>Luchtzijde</p></div>
---	---	---	--

03 Bevestig airbag

De juiste pasvorm

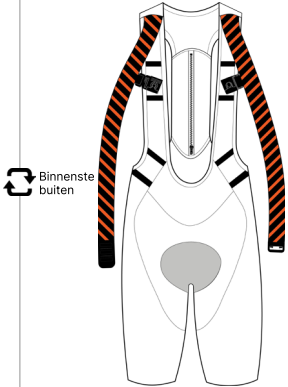
 <p>04</p>	 <p>05</p> <p>↔ Binnenste buiten</p>	<p>04 Sluit de achterzak</p> <p>05 Keer de fietsbroek binnenstebuiten</p> <p>↔ Leg het zo neer dat de voorkant naar je toe wijst.</p>
---	---	---

03 Bevestig Airbag

De juiste pasvorm

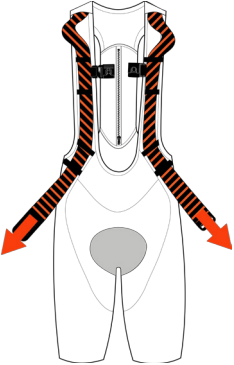
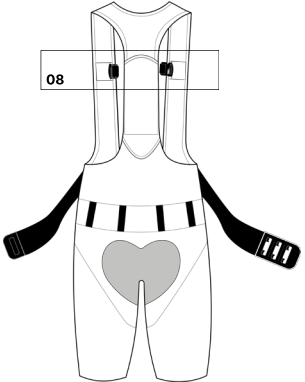
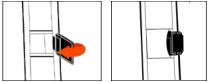
 <p>06</p>	 <p>07</p>	<p>06 Sleeves Schuif de sleeves door de elastische banden en zorg ervoor dat het oranje streepjespatroon zichtbaar is.</p> <p>07 Draai De fietsbroek om, zodat de achterkant naar je toe ligt.</p> <p>08 Parkeerstand: Plaats beide zijden van de gesp in de parkeerstand.</p> 
---	---	--

03 Bevestig Airbag

De juiste pasvorm

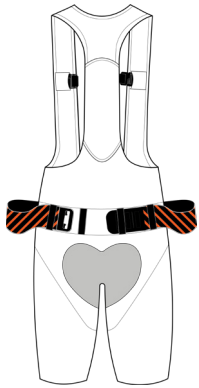
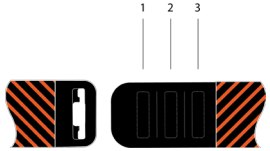
 <p>09</p>	 <p>10</p>	<p>09 Sleeves Haal de sleeves door de laatste lussen.</p>	<p>10 Bevestig De verbindingstukken van de heup aan elkaar totdat de gewenste pasvorm is bereikt.</p>
---	---	--	--

04 Opladen

Het systeem

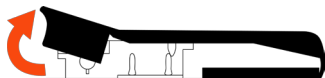

01

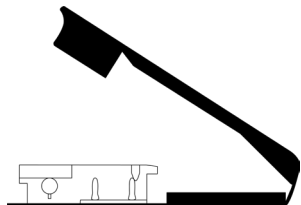

02

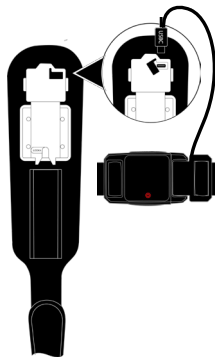

03



Zorg ervoor dat de AEROBAG volledig is opgeladen en dat er geen inflator is geplaatst voordat u hem gebruikt.

01/02 Open de klep.
Til de kop omhoog.

03 Opladen
Verwijder het USB-C-deksel en laad het apparaat op met een USB-C-kabel.

04 Opladen

Het systeem

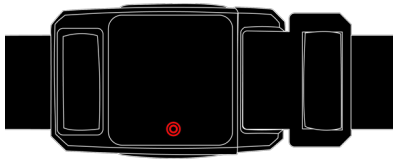



04 Indicatie

De led op de gesp knippert rood tijdens het opladen en gaat uit zodra het apparaat volledig is opgeladen. Raadpleeg het hoofdstuk 'Activeren' voor de betekenis van de led-indicatoren.

05 Invoegen

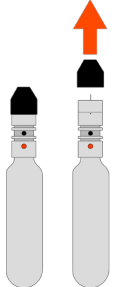
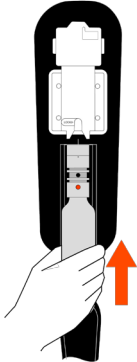
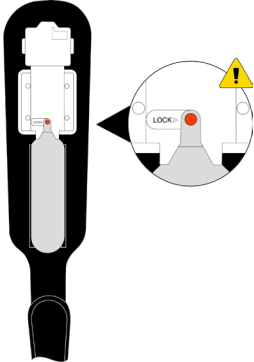
Inflator

 <p>01</p>	 <p>02</p>	 <p>03</p>	<p> Controleer voordat u de inflator plaatst of de activeringsgesp niet is vastgemaakt.</p> <p>01 Dop Verwijder de zwarte dop van de inflator.</p> <p>02 Plaatsen Duw de de inflator naar binnen totdat de oranje pin vastklikt.</p> <p>03 Juiste positie De inflator moet naast de vergrendelingsindicator worden geplaatst.</p>
---	---	---	---

05 Invoegen

Inflator

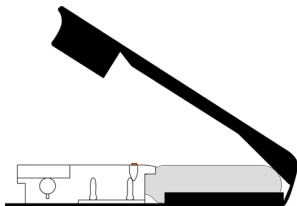

04



05





06

04/05 Deksel sluiten
Sluit het deksel van de
opblaasregeleenheid.

06 Achterzak sluiten

06 Activeren

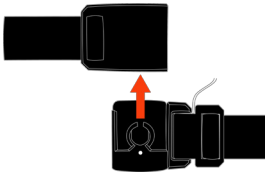
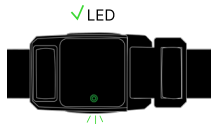
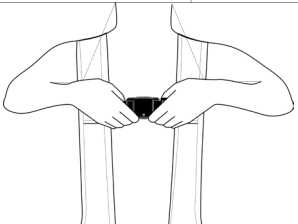
Van het systeem

<p>01</p> 	<p>02</p> 	<p>01/02 In- en uitschakelen Het AEROBAG plugin systeem wordt in- en uitgeschakeld via de gesp van de borstband. Wanneer de gesp wordt gesloten, wordt een systeemcontrole uitgevoerd van de batterijstatus en de werking van de inflator.</p>
<p>03</p> 		<p>03 Opladen Het lampje op de gesp knippert groen wanneer het systeem gereed is en de batterij nog meer dan 4 uur meegaat.</p> <p> • Schakel het systeem pas in voordat u gaat fietsen. • Bewaar de gesp anders in de parkeerstand. • Gebruik het systeem alleen als het LED-lampje aangeeft dat het gereed is.</p>

LED kleur	Betekenis
 Knipperend groen	Het systeem is in gebruik en zal nog minstens 4 uur blijven werken
 Knipperend rood/groen	Het systeem is in gebruik en zal minder dan 4 uur blijven werken. Stop indien mogelijk met het gebruik van het systeem en laad het onmiddellijk op, anders kan er een ongewenste storing optreden.
 Knipperend rood	Het systeem wordt opgeladen; het lampje stopt met knipperen zodra de batterij volledig is opgeladen.
 Aanhoudend rood	Het systeem is nog niet klaar voor gebruik. Volg eerst de stappen voor het oplossen van problemen of neem contact op met onze klantenservice.
Foutbeschrijving	Betekenis
 Knipperend rood/groen	Rood/groen knipperen is een waarschuwingssignaal en betekent dat de batterij nog maar 4 uur meegaat. Laad het systeem op en controleer de laadstatus. Als het lampje na 3 uur opladen nog steeds rood/groen knippert, controleer dan of de stekker goed is aangesloten tussen de activeringsunit en de oplaadkabel. Neem contact op met onze klantenservice als het lampje blijft knipperen.
 Aanhoudend rood	Het systeem is niet klaar voor gebruik als het lampje rood brandt. Controleer in dat geval of de gasfles nog vol is en gebruik indien nodig een nieuwe. Zorg ervoor dat de gasfles correct is aangesloten. Neem contact op met onze klantenservice als het lampje rood blijft branden.
Het systeem reageert niet	Laad het systeem eerst volledig op en plaats de pomp opnieuw. Neem contact op met onze klantenservice als het systeem nog steeds niet reageert.
De inflator kan niet worden aangesloten	De vulpatroon moet met enige weerstand in de activeringsunit worden gestoken. Let er bij het aansluiten op dat de contacten van de vulpatroon correct in de activeringsunit zijn gestoken en dat de vergrendelingspen volledig is uitgeschoven. Neem bij vragen contact op met onze klantenservice.

07 Na de implementatie

Inspectie

Hergebruik van het AEROBAG plugin systeem

Wanneer tijdens een val of een valachtige situatie de activeringsparameters worden bereikt, wordt het AEROBAG plugin systeem automatisch geactiveerd en gaat het LED-lampje op de gesp van de borstband continu rood branden.

De airbag keert na ongeveer 30 seconden terug naar zijn oorspronkelijke positie.

Na een visuele inspectie en het plaatsen van een nieuwe, originele inflator kan het systeem weer volledig functioneel worden gemaakt.

Recycleren

Gebruikte opblaasapparaten kunnen worden ingeleverd. In ruil daarvoor krijgt u korting op uw volgende aankoop. Meer informatie vindt u op de website van AEROBAG.

Controle na gebruik

Controleer na elk gebruik, elke val of elke botsing of het AEROBAG plugin systeem correct functioneert. Controleer of de fietsbroek, de banden, de gesp en de clips onbeschadigd zijn. Controleer de airbag visueel op slijtage, scheuren of sneden en controleer de beschermhoes van de airbag en de besturingseenheid voordat u het systeem weer aanbrengt.

Veiligheidsinformatie

- Zorg ervoor dat alle riemen, gespen en kliksluitingen goed vastzitten en niet beschadigd zijn.
- Let op het groene lampje op de activeringsgesp; dit geeft aan dat het AEROBAG plugin systeem correct functioneert en klaar is voor gebruik.
- Let er op dat u de activeringsgesp van de borstriem direct na elke rit opent, zodat het systeem wordt gedeactiveerd.

08 Onderhoud

Onderhoud en reiniging



Verwijder de vulpomp

Zorg er altijd voor dat u EERST de inflator verwijdert voordat u het systeem verwijdert!

Onderhoud en reiniging

Verwijder eerst het AEROBAG plugin systeem uit de fietsbroek door de stappen in „Airbag plaatsen – juiste pasvorm“ in omgekeerde volgorde uit te voeren. Volg de wasinstructies van het kledingmerk.

Als de plugin vuil is, kun je ze met een vochtige doek afnemen of voorzichtig met de hand wassen. Hoewel het systeem spatwaterdicht is, moet je direct contact tussen de activeringsunit en water of andere vloeistoffen vermijden.

Het AEROBAG plugin systeem verwijderen en weer plaatsen

Zorg er eerst voor dat het systeem is uitgeschakeld door de gesp te openen. Verwijder vervolgens de inflator door deze uit de regeleenheid te trekken en plaats er de bijbehorende beschermkap op.

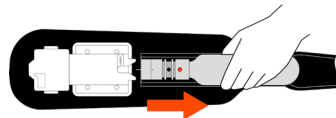

WAARSCHUWING: Verwijder bij het vervangen van de inflator de gehele eenheid. Schroef de CO₂-patroon NIET los van de bovenste activeringsunit.

09 Opslag en transport

Inspectie

Opslag

Voor het vervoeren of opbergen van het AEROBAG-plugin-in-systeem moet het systeem worden uitgeschakeld. Zet de gespen in de parkeerstand om onbedoelde activering van het systeem te voorkomen.

Vermijd het volledig leegmaken van de accu; een laadniveau van 50% – 80% is optimaal, wat u via de app kunt aflezen.

Bewaar de droge fietsbroek met het AEROBAG plugin systeem op een droge plaats, buiten het bereik van kinderen, bij een temperatuur van 15 °C – 20 °C, beschermd tegen UV-licht en uit de buurt van corrosieve of agressieve stoffen.

Het meenemen van het AEROBAG plugin systeem in het vliegtuig is toegestaan volgens de IATA (International Air Transport Association), mits dit bij de betreffende luchtvaartmaatschappij wordt aangemeld.

Levensduur en afvoer

De levensduur van het AEROBAG plugin systeem hangt grotendeels af van de mate waarin het wordt gebruikt.

Over het algemeen raden wij aan om het AEROBAG plugin systeem eenmaal per jaar door de fabrikant te laten onderhouden. Neem ook contact op met de fabrikant voor de afvoer en het retourneren van het systeem.

10 Aansprakelijkheid

Het AEROBAG-plug-insysteem is ontworpen om de enorme krachten te weerstaan die bij valpartijen kunnen optreden en bevat onderdelen van Minerva-AS GmbH die speciaal voor dit doel zijn ontworpen, getest en gecertificeerd.

Garantiedekking en aansprakelijkheid voor de goede werking van het AEROBAG plugin systeem ten opzichte van de koper is uitgesloten, in het bijzonder in geval van onjuist gebruik, pogingen tot reparatie of vervanging van onderdelen door onbevoegde personen, evenals gebruik of aansluiting op componenten van derden die niet door AEROBAG zijn goedgekeurd. Dit geldt in het bijzonder ook voor niet-geregistreerde systemen.

Ongeautoriseerde wijzigingen en oneigenlijk gebruik

Aansprakelijkheid is uitgesloten in geval van installatie, onderhoud, inspectie of reparatie door onbevoegde of ongeschikte personen. Dit omvat onder meer pogingen tot wijziging, knoeien, demontage of aanpassing van het systeem, evenals het gebruik van niet-goedgekeurde vervangingsonderdelen of accessoires.

Hetzelfde geldt wanneer het systeem wordt gebruikt in combinatie met componenten van derden die niet uitdrukkelijk door AEROBAG zijn goedgekeurd, of wanneer het systeem buiten de in deze handleiding gedefinieerde specificaties wordt gebruikt.

10 Aansprakelijkheid

Naleving van instructies en veilig gebruik
AEROBAG aanvaardt geen aansprakelijkheid indien de instructies en veiligheidsrichtlijnen in deze handleiding niet worden opgevolgd, of indien het systeem in gebruik blijft na zichtbare schade, storingen, schokken of eerdere activering. Het gebruik van niet-geregistreerde systemen valt eveneens buiten elke vorm van garantie of aansprakelijkheid.

De gebruiker en de exploitant dragen de volledige verantwoordelijkheid om ervoor te zorgen dat het systeem te allen tijde correct en veilig wordt gebruikt. Dit omvat het naleven van alle veiligheidsinstructies, het uitvoeren van regelmatige inspecties en onderhoud, het waarborgen van de juiste opslag- en transportomstandigheden, en het onmiddellijk buiten gebruik stellen van het systeem indien een defect of schade wordt vermoed of vastgesteld.

Beperking van aansprakelijkheid

Voor zover dit krachtens de toepasselijke wetgeving is toegestaan, kan AEROBAG niet aansprakelijk worden gesteld voor enige indirecte, incidentele, gevolg- of bijzondere schade die voortvloeit uit het gebruik of het onvermogen tot gebruik van het systeem. Dit omvat, maar is niet beperkt tot, omzetverlies, bedrijfsonderbreking, winstderving, gegevensverlies, vorderingen van derden, of enige daaruit voortvloeiende materiële schade of lichamelijk letsel veroorzaakt door oneigenlijk gebruik.

Je maakt nu deel uit van een groeiende gemeenschap
die met AEROBAG rijdt.
Bedankt voor je vertrouwen.

We hopen dat je ons nooit nodig zult hebben.
Maar als dat wel zo is, zullen we er zijn.

AEROBAG Rijd beschermd.

AEROBAG HQ
Slachthuisstraat 96,
2300 Turnhout
info@aerobag.eu

Enjoy your ride
AEROBAG