



IT

Prima dell'uso, leggere gli avvisi.	01
Componenti dell'assemblaggio	02
Inserire l'airbag	03
Ricarica	04
Inserisci	05
Attivazione	06
Dopo l'implementazione	07
Manutenzione	08
Stoccaggio e trasporto	09
Responsabilità	10



Leggere attentamente le istruzioni per l'uso prima dell'uso e conservarle per tutta la durata dell'uso!

Scopo | Ambito di applicazione

Il sistema modulare AEROBAG, dotato di protezione per la schiena, è stato progettato specificamente per il ciclismo, comprese le gare su strada, il trekking e l'uso di e-bike. Il sistema è stato concepito per essere compatto e leggero. Quando viene utilizzato come dispositivo di protezione individuale (DPI), il sistema modulare AEROBAG può essere impiegato solo in combinazione con indumenti certificati. Lo scopo del sistema airbag è quello di contribuire a ridurre il rischio di lesioni gravi in caso di caduta, in particolare a livello di fianchi, collo e torace.

Il sistema non può garantire protezione in tutte le circostanze. Ciò include situazioni quali collisioni dirette con oggetti in cui il ciclista non cade dalla bicicletta.

Il sistema airbag non sostituisce la necessità di indossare un casco da bicicletta certificato.

Il sistema è progettato per l'uso in un intervallo di temperatura ottimale compreso tra 0 °C e +40 °C.

Restrizioni d'uso | Esclusioni

Il sistema di plug-in AEROBAG è progettato esclusivamente per il contesto d'uso descritto nel paragrafo «Scopo | Campo di applicazione». L'airbag non è adatto ad altri scopi, in particolare all'equitazione, allo sci, alla mountain bike, al BMX, agli sport motoristici o all'uso su veicoli a motore quali scooter, quad, Segway o altri sport simili.

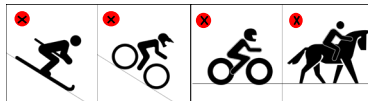

- **Obbligo di casco:** il sistema airbag non sostituisce il casco da bicicletta. Deve essere indossato insieme a un casco omologato.
- **Avvertenza medica:** la fibbia di attivazione contiene un magnete. Gli utenti con pacemaker o defibrillatori dovrebbero consultare un medico, poiché i magneti potrebbero interferire con gli impianti elettronici

01 Prima dell'uso

Il sistema plugin AEROBAG



L'AEROBAG può essere utilizzato esclusivamente per il ciclismo; il sistema airbag deve essere disattivato per tutte le altre attività. Si prega di consultare la sezione "Attivazione e disattivazione del sistema" per le istruzioni.

- Non saltare con la bicicletta dai cordoli o da ostacoli simili
- Non scendere da scale o gradini
- Non utilizzare i dispositivi di protezione individuale (DPI) per la mountain bike
- Non utilizzare i DPI in un bike park o su sentieri
- Non indossare indumenti che potrebbero compromettere il funzionamento dell'airbag.
- Ciò include scarpe spesse, cappucci spessi o indumenti ingombranti simili.
- Non utilizzare ascensori, scale o mezzi di trasporto simili a forte accelerazione quando il sistema è attivato.

Taglie

una vestibilità adeguata è fondamentale per proteggere efficacemente le zone chiave. Per determinare la taglia corretta dell'airbag, consultare il capitolo "Taglie". Verificare sempre che la taglia acquistata, una volta integrata nell'indumento, copra adeguatamente le zone critiche (torace, fianchi e collo). Se necessario, scegliere una taglia diversa.

Abbigliamento

gli indumenti indossati sopra l'airbag devono essere sufficientemente elastici e lasciare spazio a sufficienza per consentire il corretto funzionamento dell'airbag. Indumenti stretti o che limitano i movimenti possono impedire il corretto gonfiaggio dell'airbag.

Verificare che il sistema di aggancio AEROBAG sia perfettamente funzionante.

Si prega di tenere presente che il trasporto di oggetti affilati o appuntiti può compromettere la funzione protettiva di tutti i dispositivi di protezione.

Non è possibile garantire la protezione contro tutti i tipi di lesioni. Ciò include distorsioni, iperestensioni o compressioni, nonché fratture da compressione vertebrale.

Informazioni sulla sicurezza

Il sistema modulare AEROBAG è in grado di ridurre il rischio di lesioni gravi causate da un impatto solo se indossato correttamente. Si prega di consultare la sezione: "Inserimento dell'airbag".

Non è consentito apportare modifiche al sistema AEROBAG o al paraschiena per garantire che la funzione protettiva sia assicurata in ogni circostanza. Eventuali modifiche invalideranno ogni diritto di garanzia. La flessibilità del paraschiena è garantita dalle proprietà del materiale di superficie; tuttavia, il paraschiena non deve essere deformato.

Funzionalità

AEROBAG è un dispositivo di protezione controllato da sensori progettato per ridurre le forze d'impatto in caso di caduta. I sensori ricaricabili tramite USB-C analizzano la posizione e l'orientamento dell'AEROBAG e del ciclista più di 300 volte al secondo.

Quando vengono soddisfatte le condizioni di attivazione definite, il sistema reagisce e il bomboletta riempie l'airbag di CO₂ in pochi millisecondi. Ciò garantisce il pieno dispiegamento dell'effetto protettivo dell'airbag. Dopo l'attivazione, l'airbag ritorna automaticamente alla sua forma originale. In caso di attivazione e dopo aver verificato che l'airbag non abbia subito danni, il sistema può essere riutilizzato con un nuovo bomboletta.

Parametri tecnici

- Volume dell'airbag: 10-15 litri in funzione delle dimensioni
- Meno di 120 ms per il gonfiaggio completo dell'airbag
- Durata della batteria: 25-30 ore
- Intervallo di temperatura ottimale di funzionamento: da 0 °C a +40 °C

01 Avvertenze

Il sistema



Avvertenze:

non utilizzare il sistema Aerobag Plug-in quando la fibbia non è chiusa, quando il livello della batteria è basso o quando l'airbag presenta un malfunzionamento. Utilizzare il sistema Aerobag Plug-in solo quando la fibbia è chiusa e l'indicatore LED è verde.

Bomboletta:

non svitare alcuna parte del bomboletta. Mantenere questo componente sempre integro.

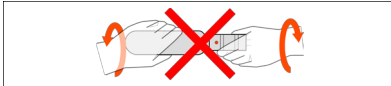
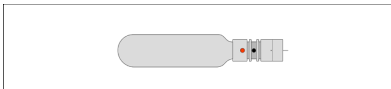

Limiti di attivazione

L'airbag è progettato per attivarsi in caso di caduta o incidente. Non è garantito che si attivi in caso di impatti esterni improvvisi, come una collisione con un veicolo o urti diretti e violenti.

Disattivare il sistema

- Aprire la fibbia per disattivare il sistema.
- Mantenere la fibbia di attivazione in posizione di parcheggio.
- Rimuovere il generatore di gas dall'unità di controllo del gonfiaggio per evitare un'attivazione accidentale.

Come descritto nel capitolo «Dopo l'attivazione».

Resistenza all'acqua

Si prega di tenere presente che il sistema modulare AEROBAG non è completamente impermeabile. La pioggia battente o un'eccessiva umidità potrebbero causare un malfunzionamento dell'airbag. Evitare il contatto con l'acqua nella zona dei moduli e utilizzare il sistema in condizioni di asciutto per garantirne il corretto funzionamento e la sicurezza.

App

Per sfruttare al meglio il sistema di plug-in AEROBAG, consigliamo di utilizzare l'app AEROBAG. Una volta effettuata la registrazione, avrai accesso agli ultimi aggiornamenti software per il tuo sistema airbag. Inoltre, l'app ti permette di visualizzare facilmente il numero di serie, lo stato della registrazione e il livello della batteria.



App Store
per iOS



Google Play
Store

Canale video didattico

Sono disponibili video didattici per facilitare la corretta configurazione e l'utilizzo del sistema. Si prega di consultare i video su <https://www.aerobag.eu/> per una guida chiara e dettagliata.

Taglie

Assicurarsi di scegliere la taglia corretta e che il sistema sia posizionato correttamente in base alla lunghezza del busto di chi lo indossa.

L'airbag e il paraschiena garantiscono protezione solo al torace, al collo e ai fianchi che coprono. La massima protezione si ottiene solo quando il sistema è posizionato correttamente, come previsto.



1

Dimensioni del plugin AEROBAG

Lunghezza del busto:	Altezza:
43-47 cm	155-175 cm



2

Dimensioni del plugin AEROBAG

Lunghezza del busto:	Altezza:
48-52 cm	175-200 cm

02 Componenti di assemblaggio

Sistema di inserti AEROBAG + pantaloncini da ciclismo certificati

Per utilizzare il sistema plug-in AEROBAG, è necessario integrarlo in un paio di bibshort certificati AEROBAG. I componenti fondamentali necessari per una corretta integrazione sono illustrati nella sezione "Componenti di montaggio - bibshort certificati AEROBAG".

L'uso di un bibshort certificata è obbligatorio per garantire l'elasticità e lo spazio sufficienti per il corretto dispiegamento dell'airbag.

Le bibshort certificate sono disponibili presso i fornitori elencati su <https://www.aerobag.eu/>.

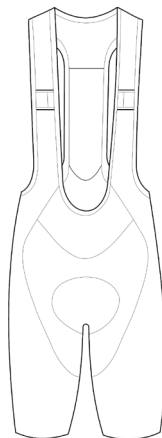

02 Componenti dell'assemblaggio

Bibshort certificata AEROBAG

1. Sistema di aggancio AEROBAG
2. Posizione di aggancio "park"
3. Tasca posteriore con aggancio
4. Passanti elastici

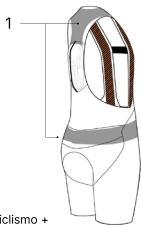

Pantaloncini da ciclismo +
Plugin AEROBAG

Le illustrazioni possono variare a seconda della marca.

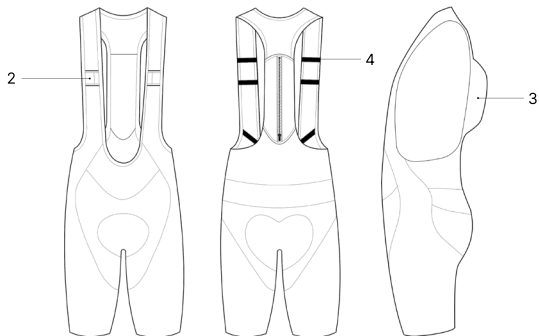



Pantaloncini da
ciclismo

02 Componenti dell'assemblaggio

Sistema di plug-in AEROBAG

1. Copertura protettiva per il bomboletta
2. Bomboletta
3. Manicotti per airbag
4. Fibbia di attivazione con indicatore LED
5. Connettore per manicotto sul fianco
6. Scudo protettivo
7. Unità di controllo del gonfiaggio
8. Porta di ricarica USB-C



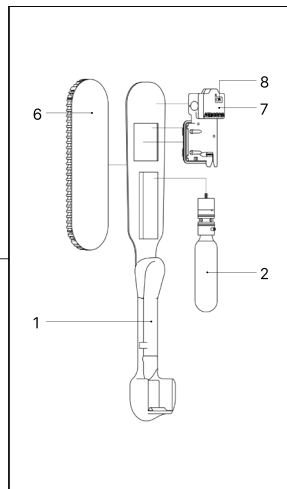
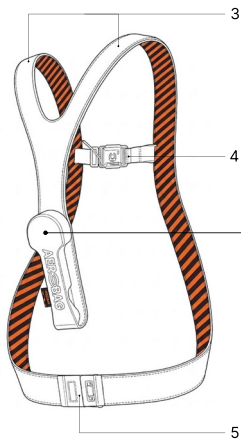





-  Lato del corpo
 Area operativa

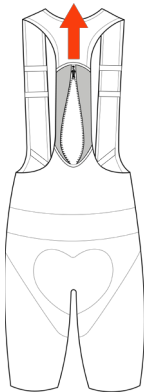

03 Inserire l'airbag



Vestibilità corretta

I passaggi possono variare leggermente a seconda della bibshort in cui è integrato l'airbag.

 <p>01</p>	 <p>02</p>	 <p>03</p>	<p>01 Tasca posteriore aperta</p> <p>02 Sistema a innesto AEROBAG Ruotarlo in modo che il lato nero sia rivolto verso di te.</p> <p>03 Inserire le maniche Far passare le maniche attraverso la tasca il più possibile, in modo che l'airbag si posizioni completamente all'altezza del collo.</p> <p>Assicurarsi che l'orientamento delle fasce sia corretto:</p> <table border="1" data-bbox="943 762 1240 850"><tr><td></td><td>Lato del corpo</td></tr><tr><td></td><td>Area operativa</td></tr></table>		Lato del corpo		Area operativa
	Lato del corpo						
	Area operativa						

03 Inserire l'airbag

Vestibilità corretta

 <p>04</p>	 <p>05</p>	<p>04 Chiudere la tasca posteriore</p> <p>05 Capovolgere i pantaloncini da ciclismo</p> <p> Posizionalo con la parte anteriore rivolta verso di te.</p>
---	---	--

03 Inserire l'airbag

Vestibilità corretta

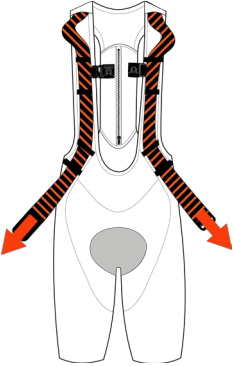
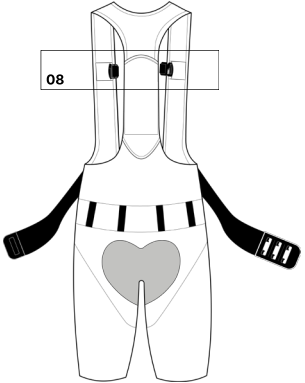
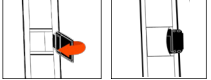
 <p>06</p>	 <p>07</p>	<p>06 Maniche Far passare le maniche attraverso gli elastici, assicurandosi che il motivo a strisce arancioni sia visibile.</p> <p>07 Capovolgi Capovolgi i pantaloncini da ciclismo in modo che il retro sia rivolto verso di te.</p> <p>08 Posizione di blocco: Inserire entrambi i lati della fibbia nella posizione di blocco.</p> 
---	---	--

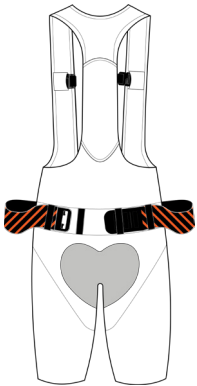
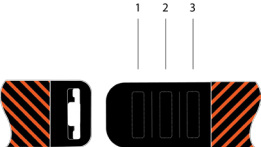

03 Inserire l'airbag

Vestibilità corretta

 <p>09</p>	 <p>10</p>	<p>09 Maniche Far passare le maniche attraverso le ultime maglie.</p>	<p>10. Unire I connettori del manicotto per l'anca fino a ottenere la vestibilità desiderata.</p>
---	---	--	--

04 Ricarica

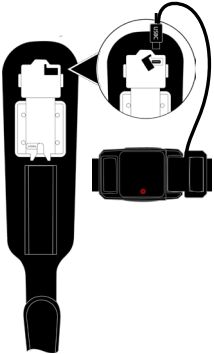
Il sistema

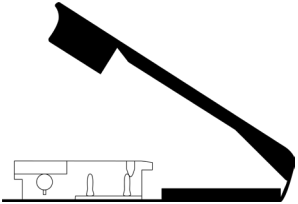
 <p>01</p>	 <p>03</p>	 <p>Prima di utilizzare l'AEROBAG, assicurarsi che sia completamente carico e che non sia inserito alcun bomboletta.</p>
 <p>02</p>		<p>01/02 Aprire il coperchio. Sollevare la testina verso l'alto.</p>
		<p>03 Ricarica Rimuovere il coperchio della porta USB-C e ricaricare utilizzando un cavo USB-C.</p>

04 Ricarica

Il sistema

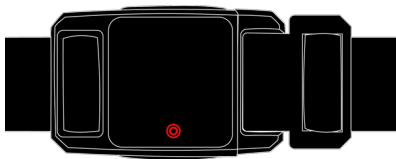



04 Indicazioni

Il LED sulla fibbia pettorale lampeggia in rosso durante la ricarica e si spegne una volta completata la ricarica. Per la legenda degli indicatori LED, consultare il capitolo "Attivazione".

05 Inserisci

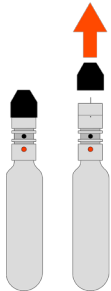
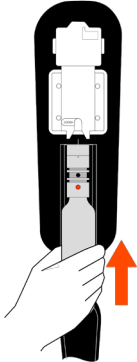
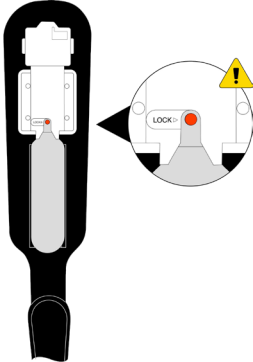
Il bomboletta

 <p>01</p>	 <p>02</p>	 <p>03</p>	<p> Prima di inserire il bomboletta, assicurarsi che la fibbia di attivazione non sia agganciata.</p> <p>01 Tappo: Rimuovere il tappo nero dal bomboletta.</p> <p>02 Inserire: Spingere il bomboletta fino a quando il perno arancione non scatta in posizione.</p> <p>03 Posizione corretta: Il bomboletta deve inserirsi facilmente e trovarsi accanto all'indicatore di bloccaggio.</p>
---	---	---	---

05 Inserisci

Il bomboletta

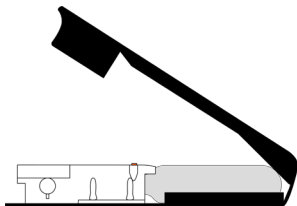

04



05





06





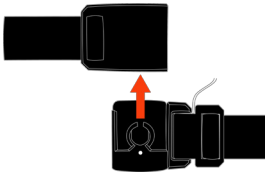
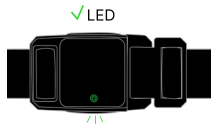
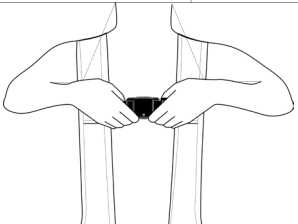

04/05 Chiudere il coperchio
Chiudere il coperchio che
ricopre l'unità di controllo del
gonfiaggio.

06 Tasca posteriore chiusa

06 Attivazione

Il sistema

<p>01</p> 	<p>02</p> 	<p>01/02 Attivazione/disattivazione Il sistema a innesto AEROBAG si attiva e si disattiva tramite la fibbia della fascia toracica.</p> <p>Chiudendo la fibbia si avvia un controllo di sistema dello stato della batteria e del funzionamento del bomboletta.</p>
<p>03</p> 		<p>03 Ricarica Il LED sulla fibbia lampeggia in verde quando il sistema è pronto e la batteria ha un'autonomia superiore a 4 ore.</p> <p> • Attivare solo prima di mettersi in sella. • In caso contrario, tenere la fibbia in posizione di riposo. • Utilizzare solo quando il LED indica che è pronta.</p>

Colore dei LED	Significato
 Luce verde lampeggiante	Il sistema è in funzione e resterà operativo per almeno altre 4 ore
 Lampeggiante rosso/verde	Il sistema è in funzione e funzionerà per meno di 4 ore. Se possibile, interrompere l'utilizzo del sistema e ricaricarlo immediatamente; in caso contrario, potrebbero verificarsi malfunzionamenti indesiderati.
 Lampeggiante rosso	Il sistema è in carica; il LED smetterà di lampeggiare non appena la batteria sarà completamente carica.
 Rosso fisso	Il sistema non è pronto per l'uso. Segui innanzitutto la procedura di risoluzione dei problemi oppure contatta il nostro team di assistenza.
Descrizione del guasto	Significato
 Lampeggiante rosso/verde	Il lampeggiamento rosso/verde è un segnale di avviso e indica che l'autonomia della batteria è limitata a sole 4 ore. Caricare il sistema e controllare lo stato di carica. Se il LED continua a lampeggiare in rosso/verde dopo 3 ore di ricarica, controllare il collegamento tra l'unità di attivazione e il cavo di ricarica. Contattare il nostro servizio di assistenza se il LED continua a lampeggiare in rosso/verde.
 Rosso fisso	Il sistema non è pronto per l'uso se il LED è rosso. In tal caso, verificare che la bombola sia ancora piena e/o, se necessario, sostituirla con una nuova. Assicurarsi che la bombola sia collegata correttamente. Se il LED rimane rosso, contattare il nostro servizio di assistenza.
Il sistema non reagisce	Per prima cosa, caricare completamente il sistema e reinstallare il bomboletta. Se il sistema continua a non funzionare, contattare il nostro servizio di assistenza.
Il bomboletta non può essere collegato	Il generatore di gas deve essere inserito nell'unità di azionamento superando una leggera resistenza. Durante il collegamento, assicurarsi che i contatti del generatore di gas siano inseriti correttamente nell'unità di azionamento e che il perno di bloccaggio sia completamente esteso. In caso di domande, si prega di contattare il nostro servizio di assistenza.

07 Dopo l'implementazione

Ispezione

Riutilizzo del sistema a airbag AEROBAG

Quando, durante una caduta o una situazione simile, vengono raggiunti i parametri di attivazione, il sistema airbag AEROBAG si attiva automaticamente e il LED sulla fibbia della fascia pettorale si illumina di rosso in modo fisso.

L'airbag ritorna nella sua posizione originale dopo circa 30 secondi.

Dopo un'ispezione visiva e l'installazione di un nuovo generatore di gas originale, il sistema può essere riportato alla piena funzionalità.

Riciclaggio

È possibile restituire i gonfiatori usati. In cambio, riceverai uno sconto sul tuo prossimo acquisto. Maggiori informazioni sono disponibili sul sito web di AEROBAG.

Ispezione dopo l'attivazione

Dopo ogni attivazione, caduta o urto, verificare il corretto funzionamento del sistema AEROBAG. Assicurarsi che la bibshort, le bretelle, la fibbia e i ganci non presentino danni. Ispezionare visivamente l'airbag per verificare che non presenti abrasioni, strappi o tagli e controllare la copertura di protezione del sistema di gonfiaggio e l'unità di controllo prima di rimontare il sistema.

Informazioni sulla sicurezza

- Assicurarsi che tutte le cinghie, le fibbie e le chiusure a clip siano ben allacciate e non presentino danni.
- Controllare il LED verde sulla fibbia di attivazione, che indica che il sistema AEROBAG è funzionante e pronto all'uso.
- Prestare particolare attenzione ad aprire la fibbia di attivazione della cinghia pettorale subito dopo ogni uscita, in modo da disattivare il sistema.

08 Manutenzione

Cura e pulizia



Rimuovere il bomboletta

Assicurarsi sempre di rimuovere PRIMA il bomboletta prima di smontare l'impianto!

Cura e pulizia

Per prima cosa, rimuovere il sistema AEROBAG dai pantaloncini da ciclismo seguendo i passaggi descritti nella sezione "Inserimento dell'airbag - vestibilità corretta" in ordine inverso. Attenersi alle istruzioni di lavaggio fornite dal produttore dell'abbigliamento.

Se le guaine del sistema sono sporche, è possibile pulirle con un panno umido o lavarle delicatamente a mano. Sebbene il sistema sia resistente agli schizzi, evitare il contatto diretto tra l'unità di attivazione e l'acqua o altri liquidi.

Rimozione e reinstallazione del sistema AEROBAG

Per prima cosa, assicurarsi che il sistema sia disattivato aprendo la fibbia. Quindi rimuovere il generatore di gas estraendolo dall'unità di controllo del gonfiaggio e dotarlo dell'apposito cappuccio protettivo.

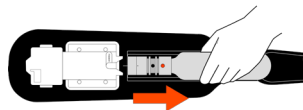

ATTENZIONE: quando si sostituisce il bomboletta, rimuovere l'intera unità. NON svitare la cartuccia di CO₂ dall'unità di attivazione superiore.

09 Stoccaggio e trasporto

Ispezione

Conservazione

Per il trasporto o la conservazione del sistema AEROBAG, è necessario disattivarlo. Posizionare le fibbie delle spalline in posizione di blocco per evitare l'attivazione accidentale del sistema.

Si raccomanda di evitare di scaricare completamente la batteria; il livello di carica ottimale è compreso tra il 50% e l'80%, come indicato dall'app.

Conservare la bibshort da ciclismo con il sistema AEROBAG in un luogo asciutto, fuori dalla portata dei bambini, a una temperatura compresa tra 15 °C e 20 °C, al riparo dai raggi UV e lontano da agenti corrosivi o aggressivi.

Il trasporto del sistema AEROBAG in aereo è consentito secondo le norme IATA (International Air Transport Association), previa registrazione presso la rispettiva compagnia aerea.

Durata di vita e smaltimento

La durata del sistema modulare AEROBAG dipende in gran parte dalla frequenza di utilizzo.

In linea di massima, si consiglia di far revisionare il sistema modulare AEROBAG una volta all'anno dal produttore. Si prega inoltre di contattare il produttore per lo smaltimento e la restituzione del sistema.

10 Responsabilità

Il sistema modulare AEROBAG è progettato per resistere alle enormi forze che possono verificarsi in caso di caduta e integra componenti prodotti da Minerva-AS GmbH, specificatamente progettati, testati e certificati per questo scopo.

La copertura della garanzia e la responsabilità per il corretto funzionamento del sistema del plug-in AEROBAG nei confronti dell'acquirente sono escluse, in particolare in caso di uso improprio, tentativi di riparazione o sostituzione di parti da parte di persone non autorizzate, nonché in caso di utilizzo o collegamento con componenti di terze parti non autorizzati da AEROBAG. Ciò vale in particolare anche per i sistemi non registrati.

Modifiche non autorizzate e uso improprio

Si esclude qualsiasi responsabilità in caso di installazione, manutenzione, ispezione o riparazione effettuate da persone non autorizzate o non qualificate. Ciò include qualsiasi tentativo di modifica, manomissione, smontaggio o alterazione del sistema, nonché l'uso di ricambi o accessori non approvati.

Lo stesso vale quando il sistema viene utilizzato in combinazione con componenti di terze parti che non sono stati esplicitamente autorizzati da AEROBAG, o quando il sistema viene utilizzato al di fuori delle specifiche definite nel presente manuale.

10 Responsabilità

Rispetto delle istruzioni e utilizzo in sicurezza
AEROBAG declina ogni responsabilità qualora le istruzioni e le linee guida di sicurezza fornite nel presente manuale non vengano rispettate, oppure qualora il sistema continui ad essere utilizzato in presenza di danni visibili, malfunzionamenti, urti o precedenti attivazioni. Anche l'utilizzo di sistemi non registrati è escluso da qualsiasi forma di garanzia o copertura di responsabilità.

L'utente e l'operatore si assumono la piena responsabilità di garantire che il sistema sia utilizzato in modo corretto e sicuro in ogni momento. Ciò include il rispetto di tutte le istruzioni di sicurezza, l'esecuzione di ispezioni e manutenzioni regolari, la garanzia di condizioni di stoccaggio e trasporto adeguate e la messa fuori servizio immediata del sistema qualora si sospetti o si identifichi un difetto o un danno.

Limitazione di responsabilità

Nella misura massima consentita dalla legge applicabile, AEROBAG non potrà essere ritenuta responsabile per eventuali danni indiretti, incidentali, consequenziali o speciali derivanti dall'uso o dall'impossibilità di utilizzare il sistema. Ciò include, a titolo esemplificativo ma non esaustivo, la perdita di affari, i tempi di inattività operativa, la perdita di profitti, la perdita di dati, le richieste di risarcimento da parte di terzi o qualsiasi danno materiale o lesione personale derivante da un uso improprio.

Ora fa parte di una comunità in continua
crescita che pedala con AEROBAG.
Grazie per la sua fiducia.

Speriamo che non abbia mai bisogno di noi.
Ma se dovesse capitare, noi ci saremo.

AEROBAG Pedala in sicurezza.

AEROBAG HQ
Slachthuisstraat 96,
2300 Turnhout
info@aerobag.eu

Enjoy your ride
AEROBAG